

# 土砂災害警戒区域等の指定の告示に係る図書(様式1)

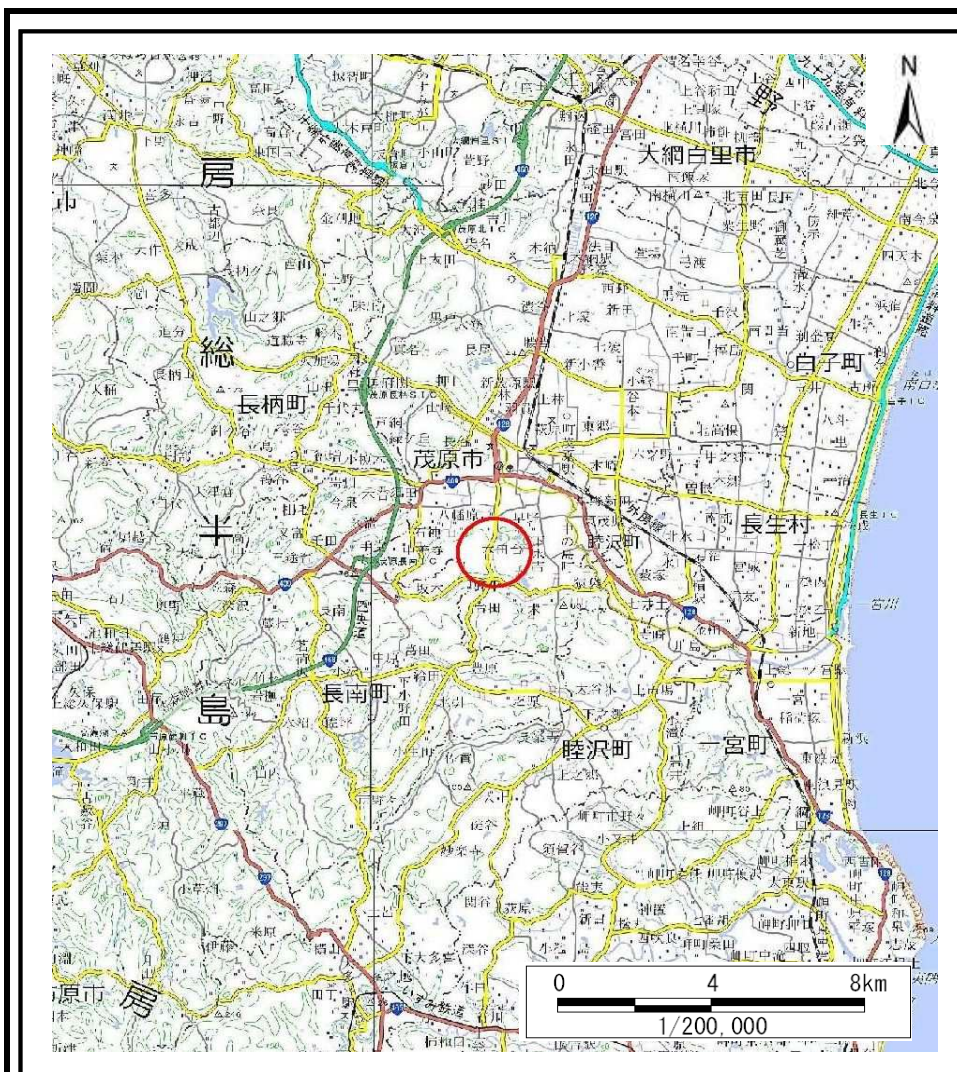

(1/200,000)

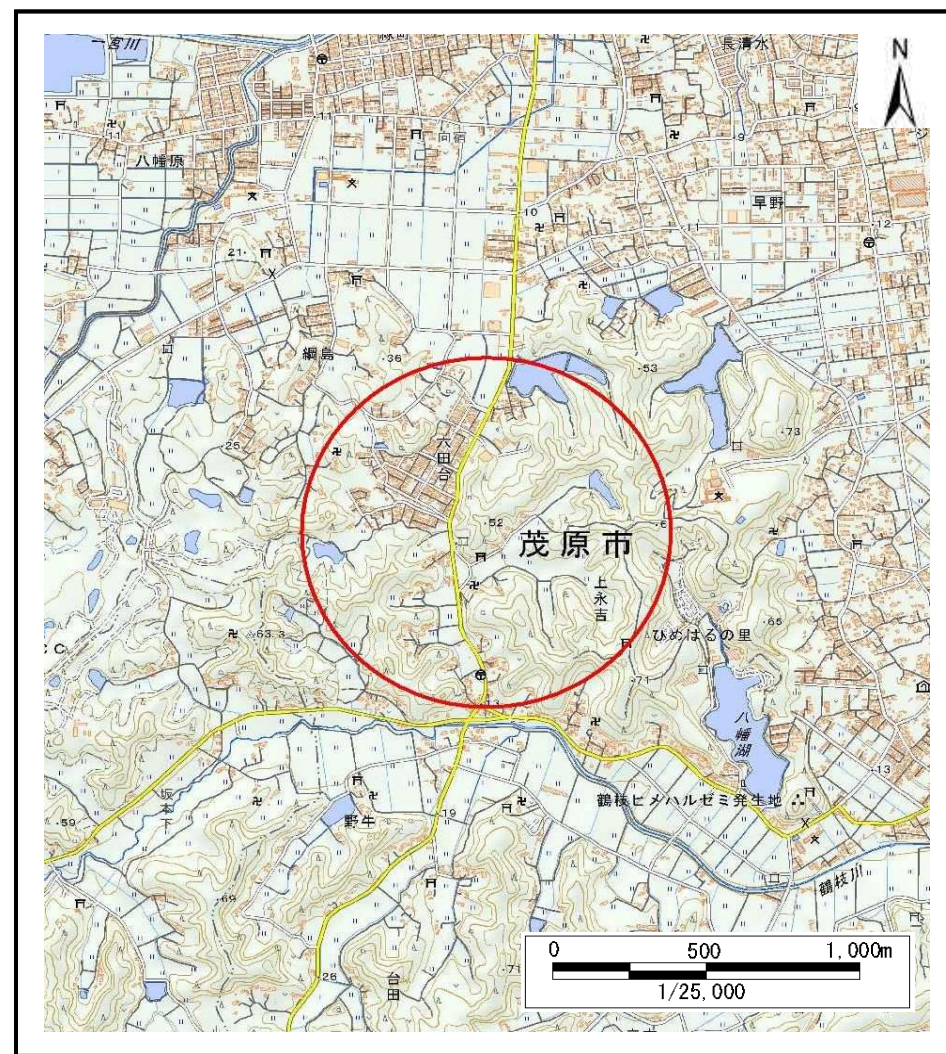

(1/25,000)

様式1(急) 土砂災害警戒区域・土砂災害特別警戒区域 位置図	自然現象の種類	急傾斜地の崩壊
	箇所番号	I-111K2108
	箇所名	上永吉14
	所在地	茂原市上永吉、早野、綱島、六田台

「測量法に基づく国土地理院長承認 (複製) R 4JHF 116」 「本製品を複製する場合には、国土地理院の長の承認を得なければならない。」



# 土砂災害警戒区域等の指定の告示に係る図書(様式2)

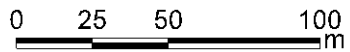
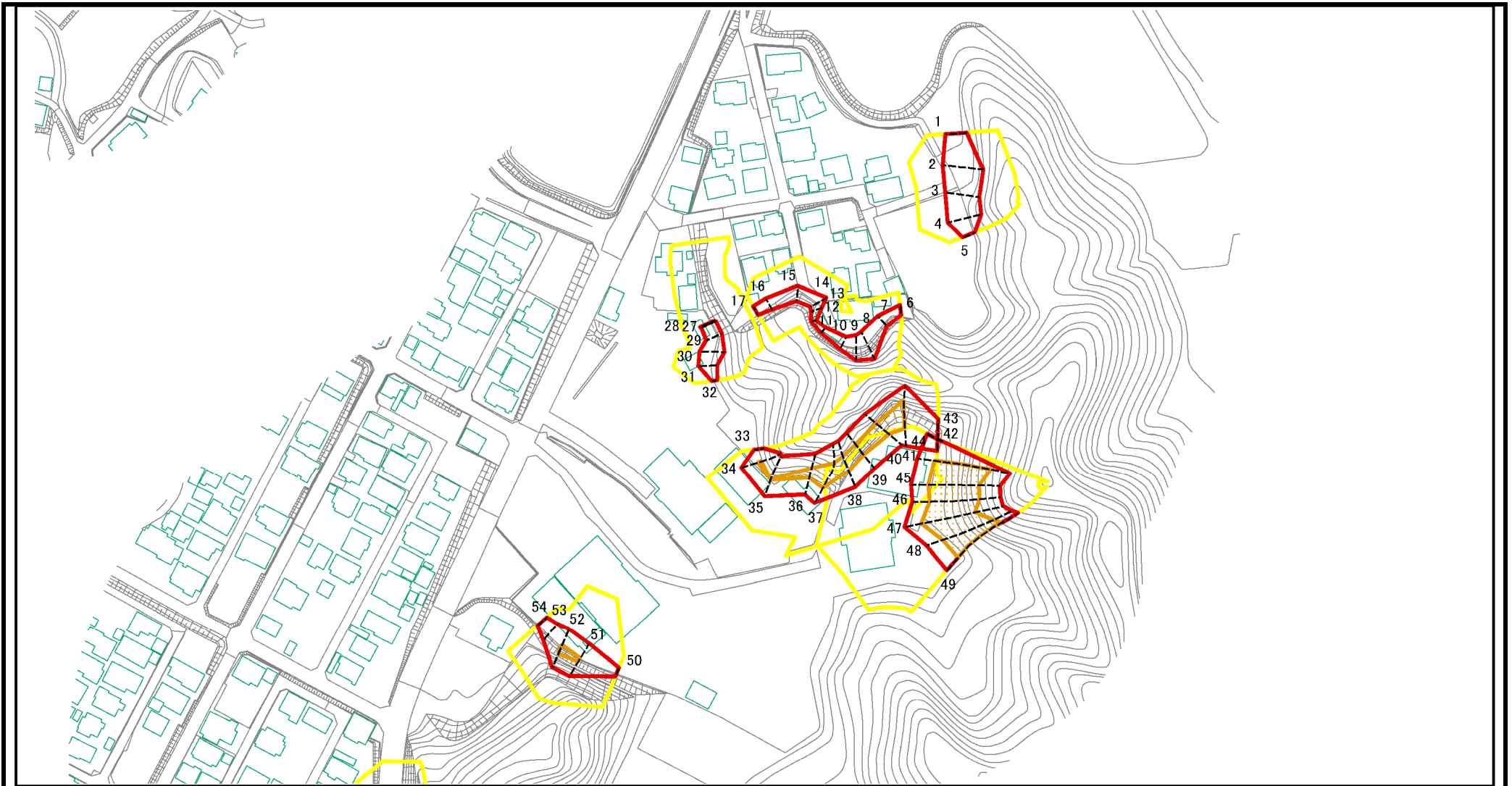

図中の数字は横断測線番号を示す

様式2(急)  
土砂災害警戒区域・土砂災害特別警戒区域  
区域図(その1)

土砂災害防止法施行令第二条の基準に該当する区域

土砂災害防止  
法施行令第三  
条の基準に該  
当する区域  
それ以外の区域



縮尺  
1:2,500

自然現象  
の種類

急傾斜地の崩壊

告示番号

告示年月日

箇所番号

箇所名

所在地

I-111K2108

上永吉14

茂原市上永吉、早野、網島、六田台

# 土砂災害警戒区域等の指定の告示に係る図書(様式2)

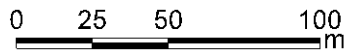
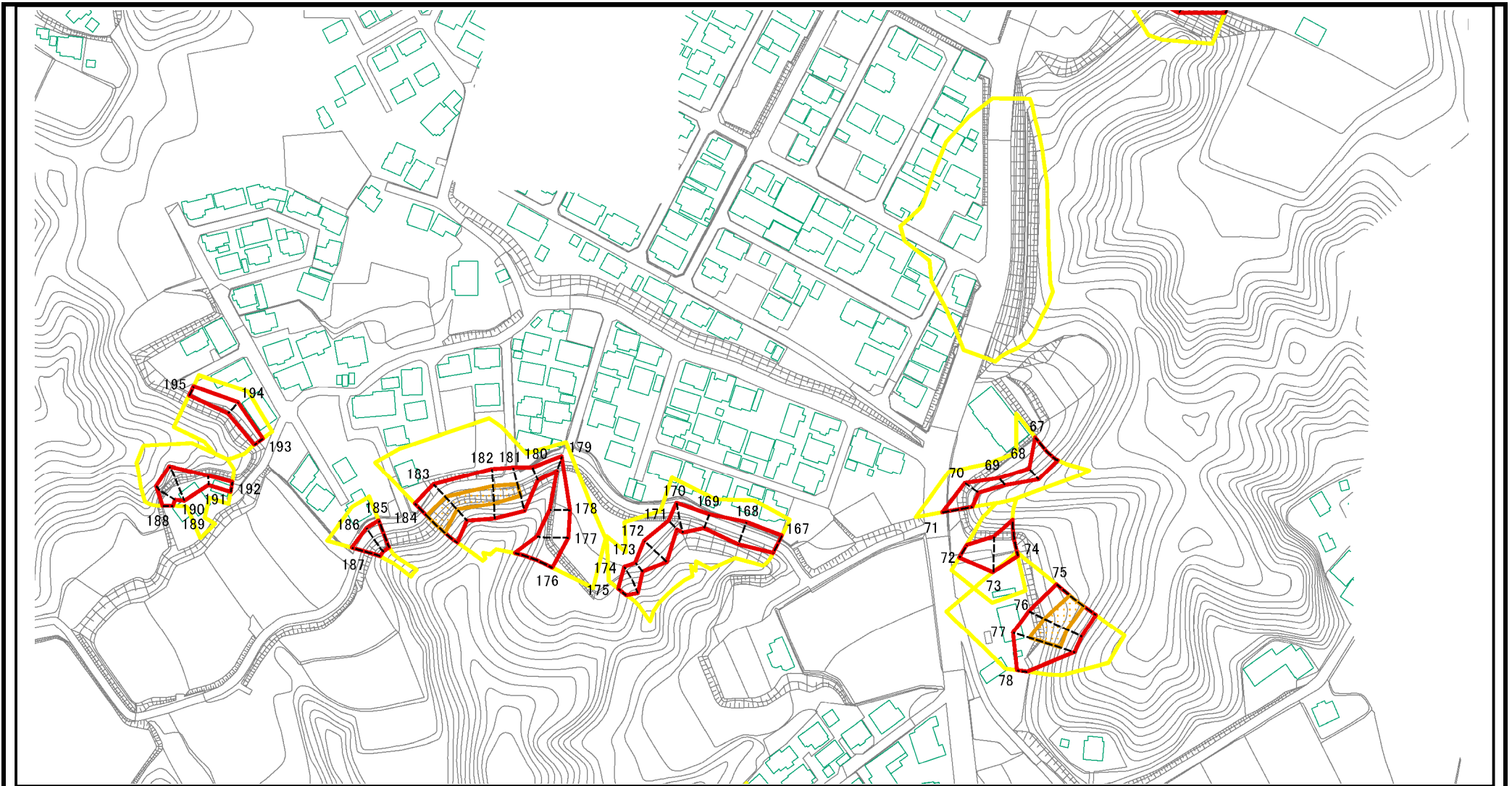

図中の数字は横断測線番号を示す

様式2(急) 土砂災害警戒区域・土砂災害特別警戒区域 区域図(その1)	土砂災害防止法施行令第二条の基準に該当する区域		N 縮尺 1:2,500	自然現象の種類	急傾斜地の崩壊	箇所番号	I-111K2108
	土砂災害防止法施行令第三条の基準に該当する区域			告示番号		箇所名	上永吉14
	土砂等の(移動)高さが1m以下の場合、土砂等の移動による力が100kN/m <sup>2</sup> を超える区域			告示年月日		所在地	茂原市上永吉、早野、網島、六田台
	土砂等の堆積の高さが3mを超える区域						
	それ以外の区域						

# 土砂災害警戒区域等の指定の告示に係る図書(様式2)

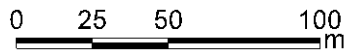
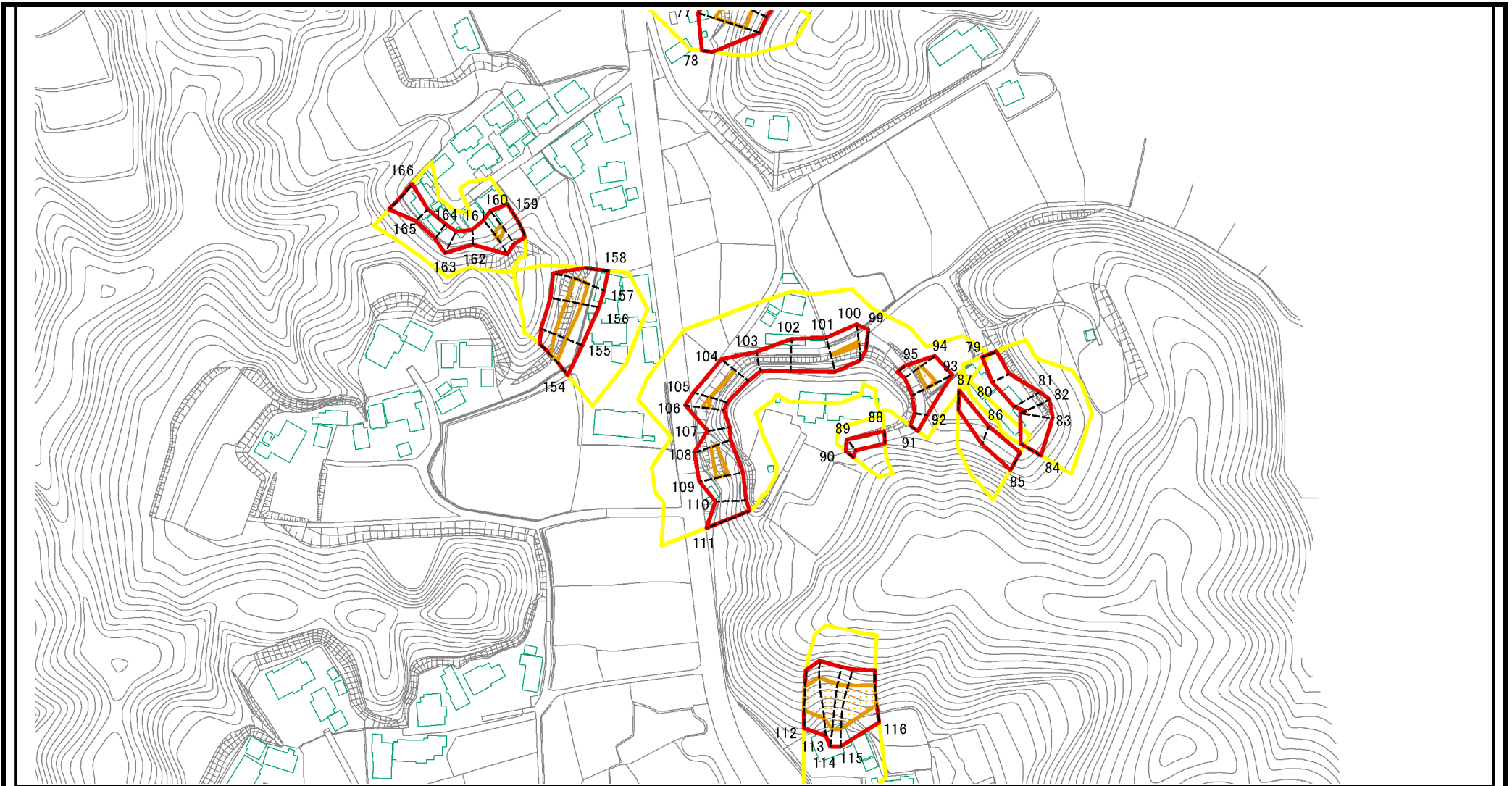

図中の数字は横断測線番号を示す

様式2(急)  
土砂災害警戒区域・土砂災害特別警戒区域  
区域図(その1)

土砂災害防止法施行令第二条の基準に該当する区域

土砂災害防止  
法施行令第三  
条の基準に該  
当する区域  
それ以外の区域



縮尺  
1:2,500

自然現象  
の種類

告示番号

告示年月日

急傾斜地の崩壊

箇所番号

箇所名

所在地

I-111K2108

上永吉14

茂原市上永吉、早野、網島、六田台



# 土砂災害警戒区域等の指定の告示に係る図書(様式2)

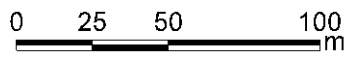
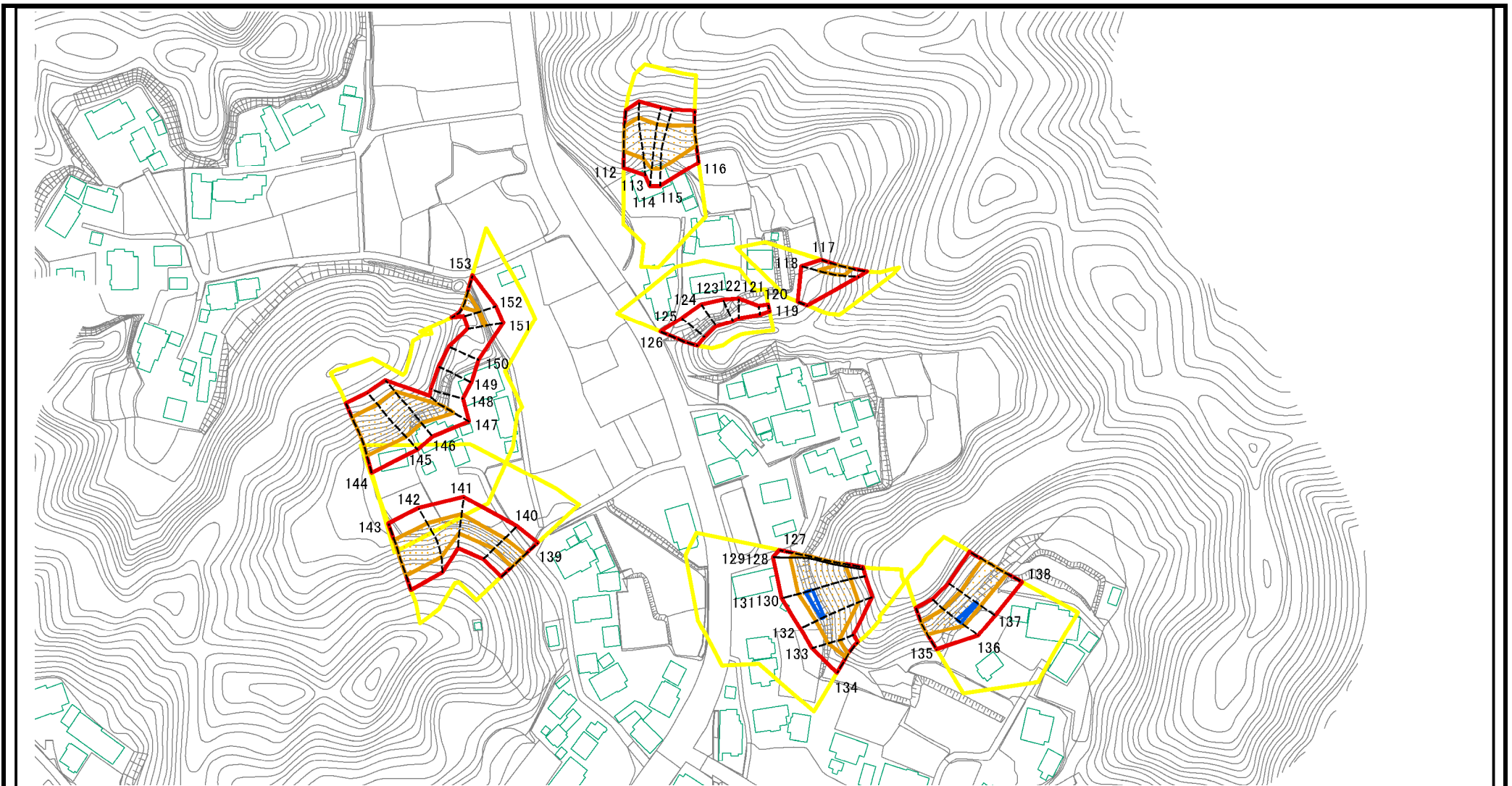

図中の数字は横断測線番号を示す

様式2(急) 土砂災害警戒区域・土砂災害特別警戒区域 区域図(その1)	土砂災害防止法施行令第二条の基準に該当する区域		N 縮尺 1:2,500	自然現象の種類	急傾斜地の崩壊	箇所番号	I-111K2108
	土砂災害防止法施行令第三条の基準に該当する区域			告示番号		箇所名	上永吉14
	土砂等の(移動)高さが1m以下の場合、土砂等の移動による力が100kN/m <sup>2</sup> を超える区域			告示年月日		所在地	茂原市上永吉、早野、網島、六田台
	土砂等の堆積の高さが3mを超える区域						
	それ以外の区域						

# 土砂災害警戒区域等の指定の告示に係る図書(様式2-1)

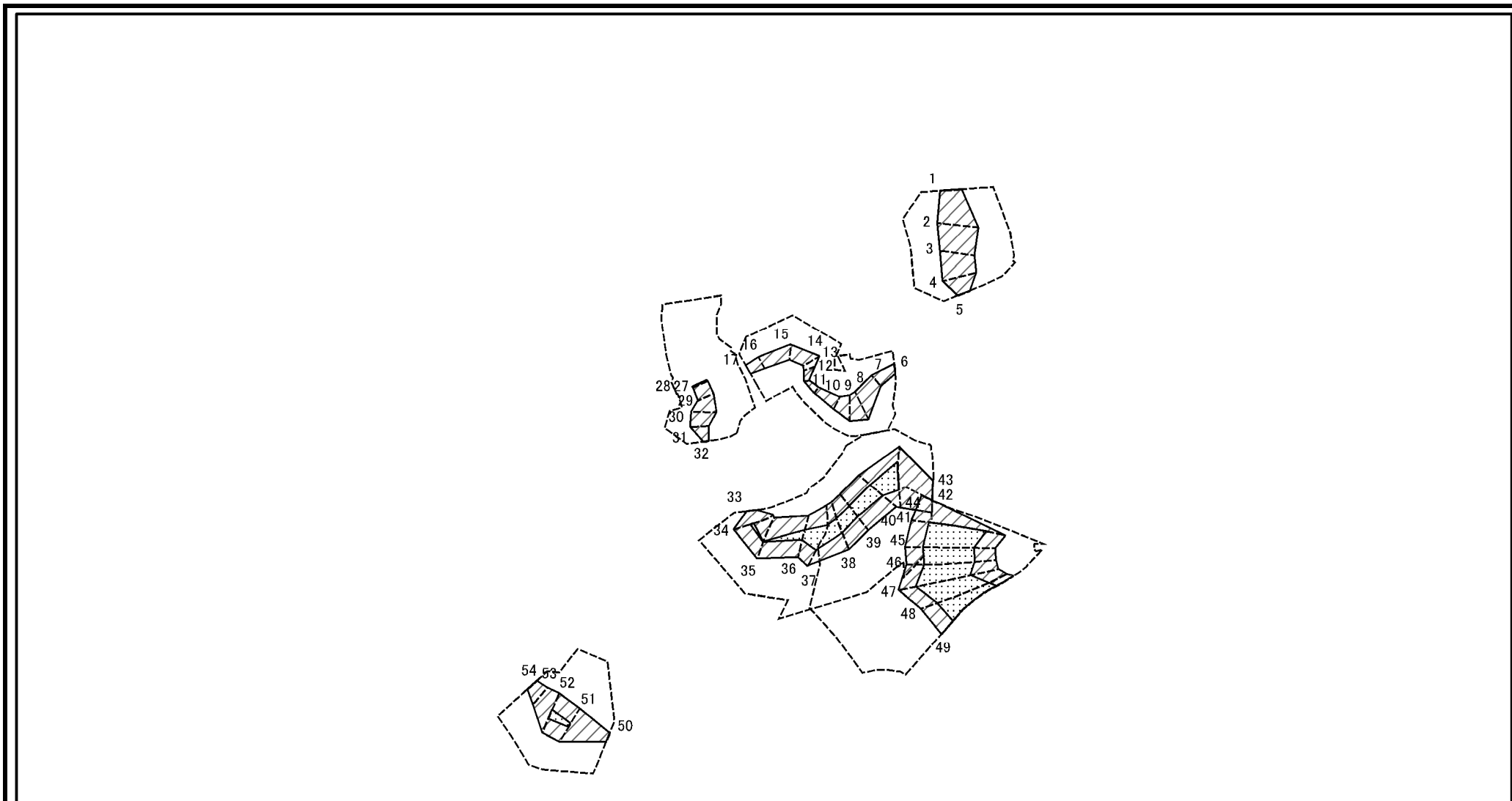

図中の数字は横断測線番号を示す

様式2-1(急) 土砂災害特別警戒区域の区域区分図 (急傾斜地の崩壊に伴う土石などの移動により 建築物の地上部に作用すると想定される力) <力区分・移動>	土砂災害防止法施行令第二条の基準に該当する区域		N 縮尺 1:1,000	自然現象の種類	急傾斜地の崩壊	箇所番号	I-111K2108
	土砂災害防止法施行令第三条の基準に該当する区域	土石等の(移動)高さが1m以下の場合、 土石等の移動による力が100kN/m <sup>2</sup> を超える区域		告示番号		箇所名	上永吉14
	それ以外の区域			告示年月日		所在地	茂原市上永吉、早野、網島、六田台

# 土砂災害警戒区域等の指定の告示に係る図書(様式2-1)

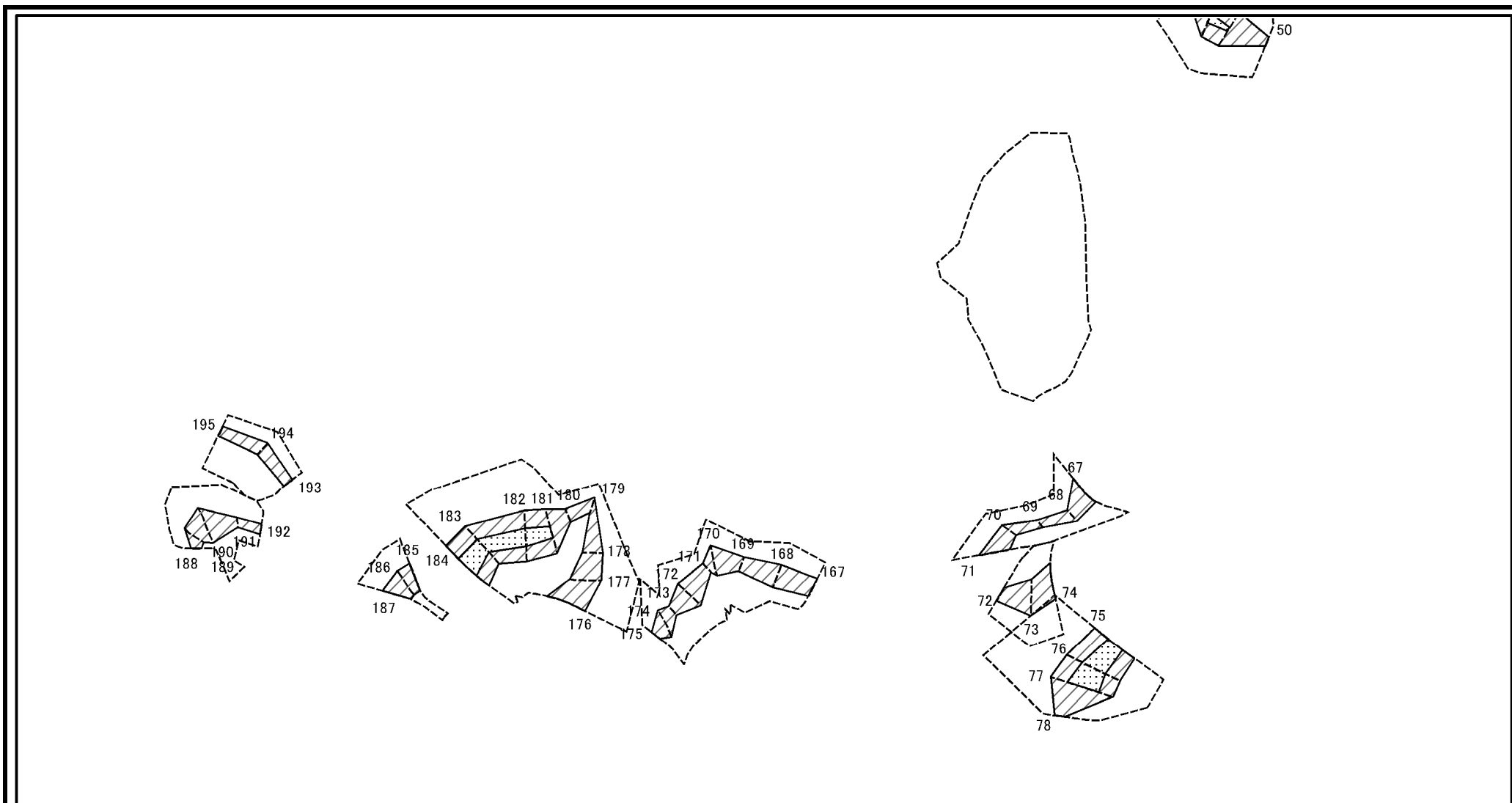

図中の数字は横断測線番号を示す

様式2-1(急) 土砂災害特別警戒区域の区域区分図 (急傾斜地の崩壊に伴う土石などの移動により建築物の地上部に作用すると想定される力) <力区分・移動>	土砂災害防止法施行令第二条の基準に該当する区域		 縮尺 1:1,000	自然現象の種類	急傾斜地の崩壊	箇所番号	I-111K2108
	土砂災害防止法施行令第三条の基準に該当する区域	土石等の(移動)高さが1m以下の場合、 土石等の移動による力が100kN/m <sup>2</sup> を超える区域		告示番号		箇所名	上永吉14
	それ以外の区域			告示年月日		所在地	茂原市上永吉、早野、網島、六田台

# 土砂災害警戒区域等の指定の告示に係る図書(様式2-1)

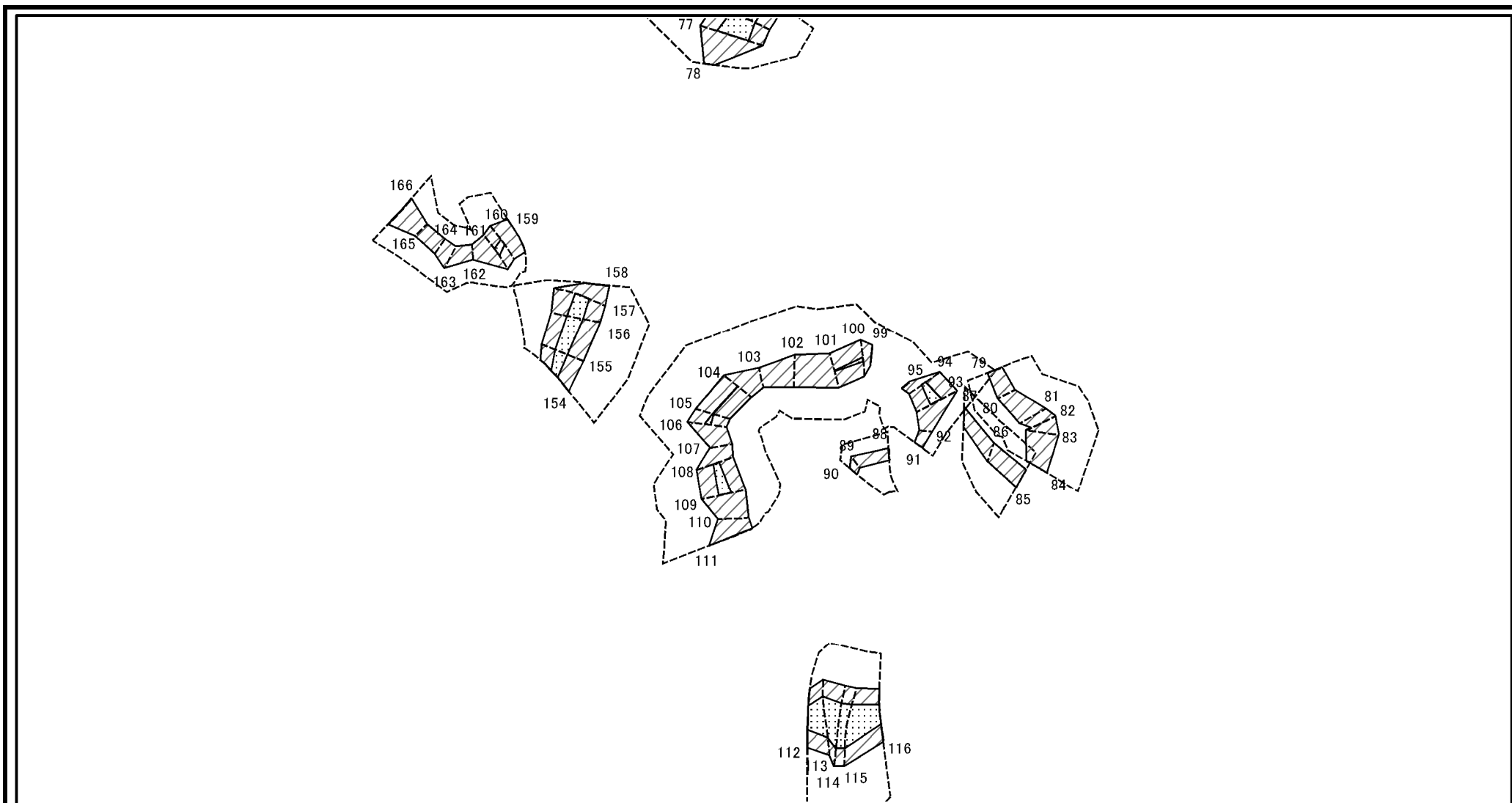

図中の数字は横断測線番号を示す

様式2-1(急) 土砂災害特別警戒区域の区域区分図 (急傾斜地の崩壊に伴う土石などの移動により 建築物の地上部に作用すると想定される力) <力区分・移動>	土砂災害防止法施行令第二条の基準に該当する区域		N 縮尺 1:1,000	自然現象の種類	急傾斜地の崩壊	箇所番号	I-111K2108
	土砂災害防止法施行令第三条の基準に該当する区域	土石等の(移動)高さが1m以下の場合、 土石等の移動による力が100kN/m <sup>2</sup> を超える区域		告示番号		箇所名	上永吉14
	それ以外の区域			告示年月日		所在地	茂原市上永吉、早野、網島、六田台



# 土砂災害警戒区域等の指定の告示に係る図書(様式2-1)

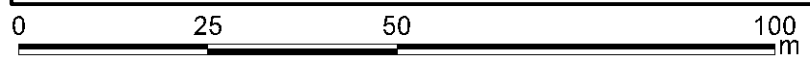
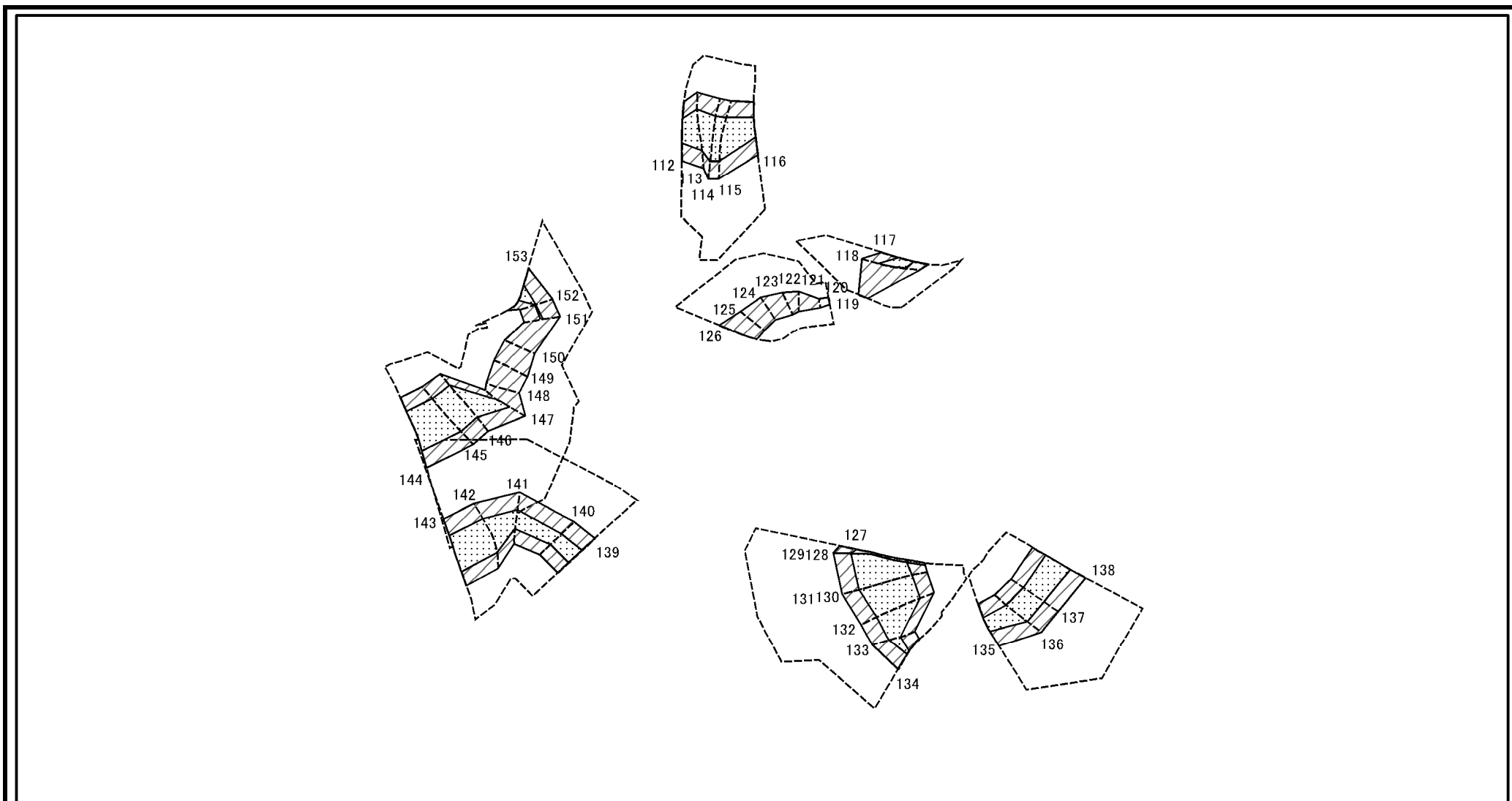

図中の数字は横断測線番号を示す

様式2-1(急) 土砂災害特別警戒区域の区域区分図 (急傾斜地の崩壊に伴う土石などの移動により建築物の地上部に作用すると想定される力) <力区分・移動>	土砂災害防止法施行令第二条の基準に該当する区域		縮尺 1:1,000	自然現象の種類	急傾斜地の崩壊	箇所番号	I-111K2108
	土砂災害防止法施行令第三条の基準に該当する区域	土石等の(移動)高さが1m以下の場合、 土石等の移動による力が100kN/m <sup>2</sup> を超える区域		告示番号		箇所名	上永吉14
	それ以外の区域			告示年月日		所在地	茂原市上永吉、早野、網島、六田台

# 土砂災害警戒区域等の指定の告示に係る図書(様式2-2)

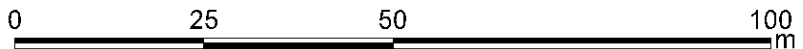
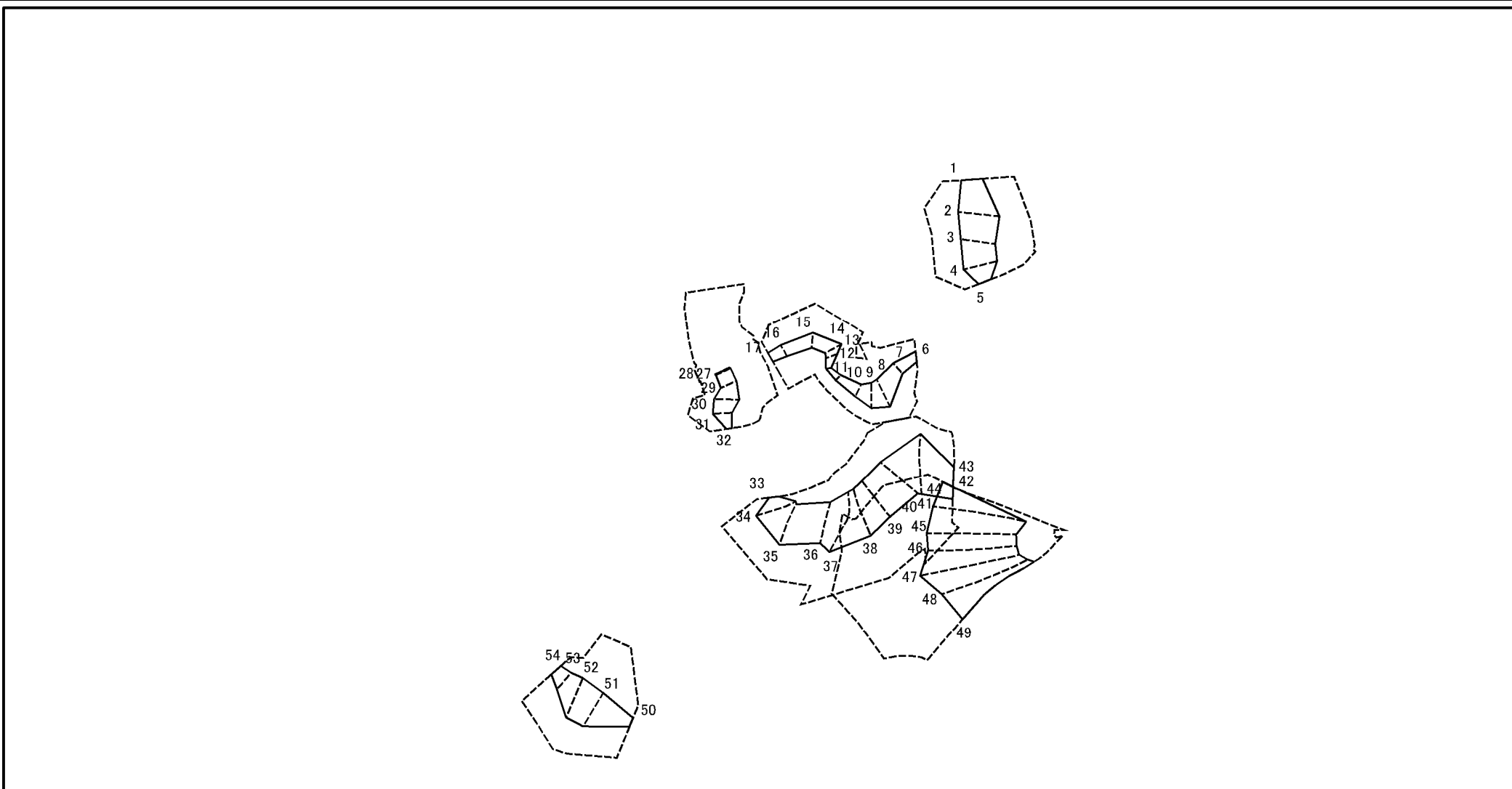

図中の数字は横断測線番号を示す

様式2-2(急) 土砂災害特別警戒区域の区域区分図 (急傾斜地の崩壊に伴う土石などの堆積により建築物の地上部に作用すると想定される力) <力区分・堆積>	土砂災害防止法施行令第二条の基準に該当する区域		N 縮尺 1:1,000	自然現象の種類	急傾斜地の崩壊	箇所番号	I-111K2108
	土砂災害防止法施行令第三条の基準に該当する区域	土石等の堆積の高さが3mを超える区域		告示番号		箇所名	上永吉14
		それ以外の区域		告示年月日		所在地	茂原市上永吉、早野、網島、六田台

# 土砂災害警戒区域等の指定の告示に係る図書(様式2-2)

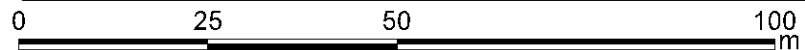
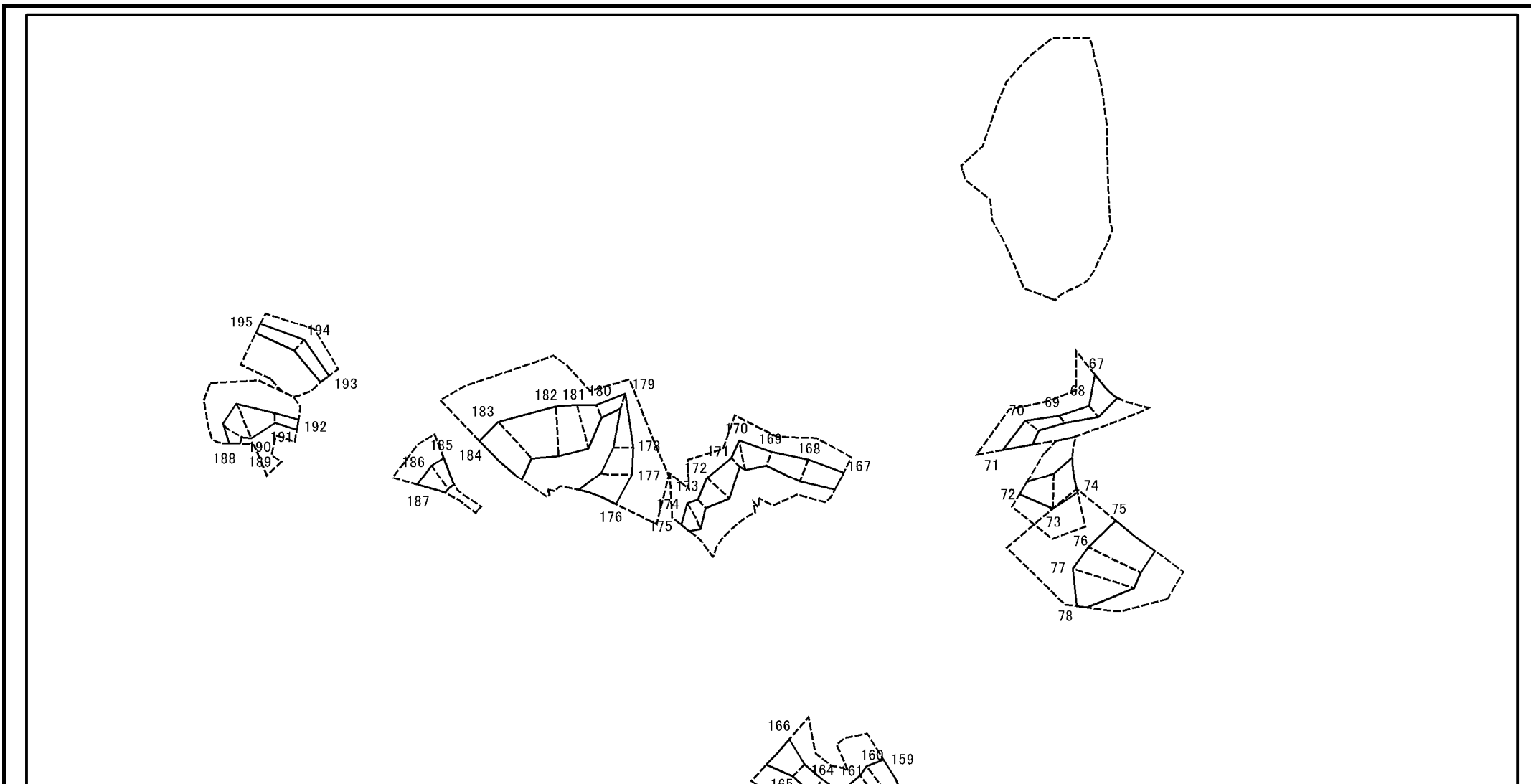

図中の数字は横断測線番号を示す

様式2-2(急) 土砂災害特別警戒区域の区域区分図 (急傾斜地の崩壊に伴う土石などの堆積により建築物の地上部に作用すると想定される力) <力区分・堆積>	土砂災害防止法施行令第二条の基準に該当する区域		縮尺 1:1,000	自然現象の種類	急傾斜地の崩壊	箇所番号	I-111K2108
	土砂災害防止法施行令第三条の基準に該当する区域	土石等の堆積の高さが3mを超える区域		告示番号		箇所名	上永吉14
		それ以外の区域		告示年月日		所在地	茂原市上永吉、早野、網島、六田台



# 土砂災害警戒区域等の指定の告示に係る図書(様式2-2)

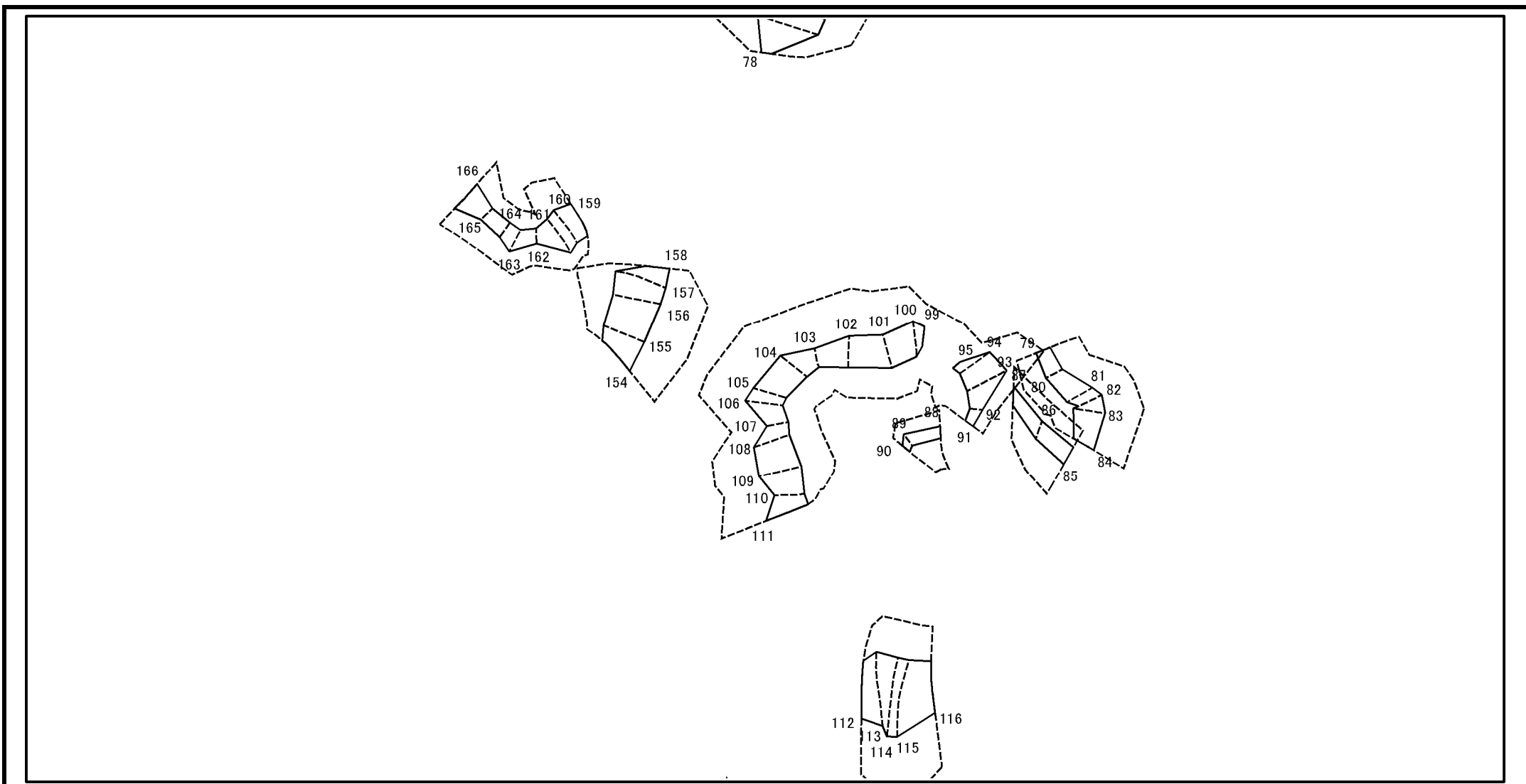

図中の数字は横断測線番号を示す

様式2-2(急) 土砂災害特別警戒区域の区域区分図 (急傾斜地の崩壊に伴う土石などの堆積により建築物の地上部に作用すると想定される力) <力区分・堆積>	土砂災害防止法施行令第二条の基準に該当する区域		N 縮尺 1:1,000	自然現象の種類	急傾斜地の崩壊	箇所番号	I-111K2108
	土砂災害防止法施行令第三条の基準に該当する区域	土石等の堆積の高さが3mを超える区域		告示番号		箇所名	上永吉14
		それ以外の区域		告示年月日		所在地	茂原市上永吉、早野、網島、六田台

# 土砂災害警戒区域等の指定の告示に係る図書(様式2-2)

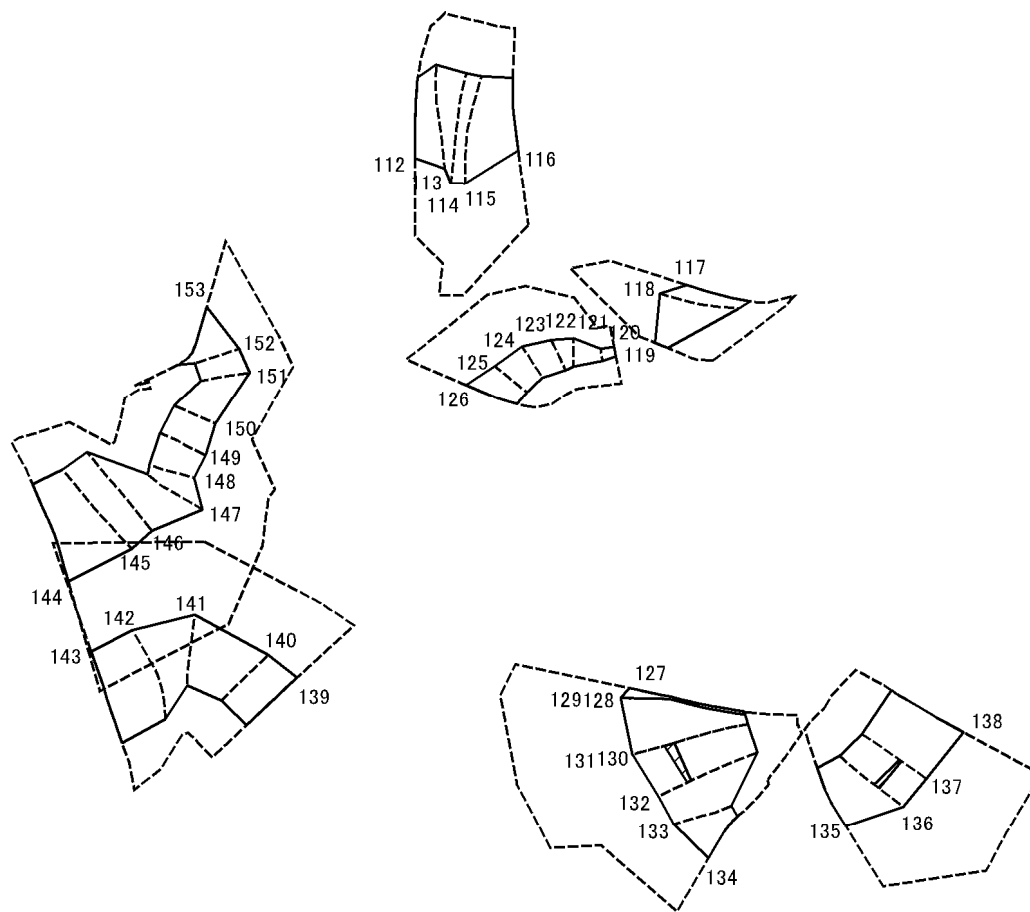

図中の数字は横断測線番号を示す

様式2-2(急)  
土砂災害特別警戒区域の区域区分図  
(急傾斜地の崩壊に伴う土石などの堆積により建築物の地上部に作用すると想定される力)  
<力区分・堆積>

土砂災害防止法施行令第二条の基準に該当する区域	
土砂災害防止法施行令第三条の基準に該当する区域	
それ以外の区域	

縮尺  
1:1,000

自然現象の種類	急傾斜地の崩壊
告示番号	
告示年月日	

箇所番号	I-111K2108
箇所名	上永吉14
所在地	茂原市上永吉、早野、網島、六田台

# 土砂災害警戒区域等の指定の告示に係る図書(様式3)

横断測線の区間	土石等の移動により建築物の地上部に作用すると想定される力				土石等の堆積により建築物の地上部に作用すると想定される力				横断測線の区間	土石等の移動により建築物の地上部に作用すると想定される力				土石等の堆積により建築物の地上部に作用すると想定される力			
	土石等の(移動)高さが1m以下の場合、土石等の移動による力が100kN/m <sup>2</sup> を超える区域		それ以外の区域		土石等の堆積の高さが3mを超える区域		それ以外の区域			土石等の(移動)高さが1m以下の場合、土石等の移動による力が100kN/m <sup>2</sup> を超える区域		それ以外の区域		土石等の堆積の高さが3mを超える区域		それ以外の区域	
	力の大きさのうち最大のもの(kN/m <sup>2</sup> )	土石等の高さ(m)	力の大きさのうち最大のもの(kN/m <sup>2</sup> )	土石等の高さ(m)	力の大きさのうち最大のもの(kN/m <sup>2</sup> )	土石等の高さ(m)	力の大きさのうち最大のもの(kN/m <sup>2</sup> )	土石等の高さ(m)		力の大きさのうち最大のもの(kN/m <sup>2</sup> )	土石等の高さ(m)	力の大きさのうち最大のもの(kN/m <sup>2</sup> )	土石等の高さ(m)	力の大きさのうち最大のもの(kN/m <sup>2</sup> )	土石等の高さ(m)	力の大きさのうち最大のもの(kN/m <sup>2</sup> )	土石等の高さ(m)
1 ~ 2	-	-	97.65	1.00	-	-	10.57	1.97	30 ~ 31	-	-	82.32	1.00	-	-	11.26	2.10
2 ~ 3	-	-	97.84	1.00	-	-	11.18	2.09	31 ~ 32	-	-	70.66	1.00	-	-	12.76	2.38
3 ~ 4	-	-	97.84	1.00	-	-	11.18	2.09	33 ~ 34	-	-	100.00	1.00	-	-	10.94	2.04
4 ~ 5	-	-	94.83	1.00	-	-	10.89	2.04	34 ~ 35	104.06	1.00	100.00	1.00	-	-	10.94	2.04
6 ~ 7	-	-	60.09	1.00	-	-	11.24	2.10	35 ~ 36	115.29	1.00	100.00	1.00	-	-	12.65	2.36
7 ~ 8	-	-	93.19	1.00	-	-	14.14	2.64	36 ~ 37	125.85	1.00	100.00	1.00	-	-	12.65	2.36
8 ~ 9	-	-	93.19	1.00	-	-	15.15	2.83	37 ~ 38	125.85	1.00	100.00	1.00	-	-	11.86	2.22
9 ~ 10	-	-	79.18	1.00	-	-	15.15	2.83	38 ~ 39	119.39	1.00	100.00	1.00	-	-	12.34	2.31
10 ~ 11	-	-	51.17	1.00	-	-	13.60	2.54	39 ~ 40	124.30	1.00	100.00	1.00	-	-	13.65	2.55
11 ~ 12	-	-	33.11	1.00	-	-	14.95	2.79	40 ~ 41	136.51	1.00	100.00	1.00	-	-	15.55	2.91
12 ~ 13	-	-	51.69	1.00	-	-	14.95	2.79	41 ~ 42	-	-	100.00	1.00	-	-	15.55	2.91
13 ~ 14	-	-	70.39	1.00	-	-	11.93	2.23	43 ~ 44	-	-	100.00	1.00	-	-	15.23	2.85
14 ~ 15	-	-	70.39	1.00	-	-	12.59	2.35	44 ~ 45	140.17	1.00	100.00	1.00	-	-	15.23	2.85
15 ~ 16	-	-	54.85	1.00	-	-	12.59	2.35	45 ~ 46	135.32	1.00	100.00	1.00	-	-	13.50	2.52
16 ~ 17	-	-	54.82	1.00	-	-	12.22	2.28	46 ~ 47	134.74	1.00	100.00	1.00	-	-	14.33	2.68
18 ~ 19	-	-	-	-	-	-	-	-	47 ~ 48	137.76	1.00	100.00	1.00	-	-	15.11	2.82
19 ~ 20	-	-	-	-	-	-	-	-	48 ~ 49	139.43	1.00	100.00	1.00	-	-	15.22	2.84
20 ~ 21	-	-	-	-	-	-	-	-	50 ~ 51	-	-	100.00	1.00	-	-	15.20	2.84
21 ~ 22	-	-	-	-	-	-	-	-	51 ~ 52	115.59	1.00	100.00	1.00	-	-	15.20	2.84
22 ~ 23	-	-	-	-	-	-	-	-	52 ~ 53	-	-	100.00	1.00	-	-	13.06	2.44
23 ~ 24	-	-	-	-	-	-	-	-	53 ~ 54	-	-	79.20	1.00	-	-	8.87	1.66
24 ~ 25	-	-	-	-	-	-	-	-	55 ~ 56	-	-	-	-	-	-	-	-
25 ~ 26	-	-	-	-	-	-	-	-	56 ~ 57	-	-	-	-	-	-	-	-
27 ~ 28	-	-	69.55	1.00	-	-	10.07	1.88	57 ~ 58	-	-	-	-	-	-	-	-
28 ~ 29	-	-	71.75	1.00	-	-	10.07	1.88	58 ~ 59	-	-	-	-	-	-	-	-
29 ~ 30	-	-	82.32	1.00	-	-	9.92	1.85	59 ~ 60	-	-	-	-	-	-	-	-

様式3(急)  建築物の構造の規制に必要な衝撃に関する事項	自然現象の種類	急傾斜地の崩壊	箇所番号	I-111K2108
	告示番号		箇所名	上永吉14
	告示年月日		所在地	茂原市上永吉、早野、綱島、六田台



# 土砂災害警戒区域等の指定の告示に係る図書(様式3)

横断測線の区間	土石等の移動により建築物の地上部に作用すると想定される力				土石等の堆積により建築物の地上部に作用すると想定される力			
	土石等の(移動)高さが1m以下の場合、土石等の移動による力が100kN/m2を超える区域		それ以外の区域		土石等の堆積の高さが3mを超える区域		それ以外の区域	
	力の大きさのうち最大のもの(kN/m2)	土石等の高さ(m)	力の大きさのうち最大のもの(kN/m2)	土石等の高さ(m)	力の大きさのうち最大のもの(kN/m2)	土石等の高さ(m)	力の大きさのうち最大のもの(kN/m2)	土石等の高さ(m)
60 ~ 61	-	-	-	-	-	-	-	-
61 ~ 62	-	-	-	-	-	-	-	-
62 ~ 63	-	-	-	-	-	-	-	-
63 ~ 64	-	-	-	-	-	-	-	-
64 ~ 65	-	-	-	-	-	-	-	-
65 ~ 66	-	-	-	-	-	-	-	-
67 ~ 68	-	-	100.00	1.00	-	-	12.16	2.27
68 ~ 69	-	-	60.33	1.00	-	-	12.18	2.28
69 ~ 70	-	-	69.78	1.00	-	-	12.18	2.28
70 ~ 71	-	-	95.97	1.00	-	-	10.58	1.98
72 ~ 73	-	-	98.86	1.00	-	-	11.19	2.09
73 ~ 74	-	-	100.00	1.00	-	-	12.48	2.33
75 ~ 76	129.99	1.00	100.00	1.00	-	-	13.13	2.45
76 ~ 77	138.98	1.00	100.00	1.00	-	-	15.04	2.81
77 ~ 78	-	-	100.00	1.00	-	-	15.04	2.81
79 ~ 80	-	-	70.56	1.00	-	-	11.32	2.12
80 ~ 81	-	-	88.91	1.00	-	-	11.32	2.12
81 ~ 82	-	-	90.05	1.00	-	-	9.47	1.77
82 ~ 83	-	-	92.48	1.00	-	-	9.47	1.77
83 ~ 84	-	-	92.48	1.00	-	-	9.50	1.77
85 ~ 86	-	-	77.68	1.00	-	-	10.56	1.97
86 ~ 87	-	-	76.26	1.00	-	-	10.56	1.97
88 ~ 89	-	-	66.45	1.00	-	-	10.80	2.02
89 ~ 90	-	-	66.45	1.00	-	-	10.33	1.93
91 ~ 92	-	-	63.14	1.00	-	-	10.33	1.93
92 ~ 93	-	-	100.00	1.00	-	-	11.88	2.22
93 ~ 94	-	-	117.40	1.00	100.00	1.00	12.06	2.25
94 ~ 95	-	-	-	-	100.00	1.00	13.73	2.57
96 ~ 97	-	-	-	-	-	-	-	-
97 ~ 98	-	-	-	-	-	-	-	-
99 ~ 100	-	-	-	-	100.00	1.00	12.56	2.35
100 ~ 101	-	-	106.62	1.00	100.00	1.00	14.14	2.64
101 ~ 102	-	-	-	-	100.00	1.00	14.89	2.78
102 ~ 103	-	-	-	-	92.34	1.00	16.05	3.00
103 ~ 104	-	-	-	-	100.00	1.00	16.05	3.00
104 ~ 105	-	-	101.33	1.00	100.00	1.00	14.36	2.68
105 ~ 106	-	-	110.09	1.00	100.00	1.00	14.36	2.68
106 ~ 107	-	-	-	-	100.00	1.00	15.35	2.87
107 ~ 108	-	-	-	-	100.00	1.00	15.35	2.87
108 ~ 109	-	-	119.19	1.00	100.00	1.00	13.45	2.51
109 ~ 110	-	-	-	-	100.00	1.00	16.05	3.00
110 ~ 111	-	-	-	-	100.00	1.00	16.05	3.00
112 ~ 113	-	-	140.77	1.00	100.00	1.00	14.41	2.69
113 ~ 114	-	-	140.77	1.00	100.00	1.00	14.41	2.69
114 ~ 115	-	-	141.07	1.00	100.00	1.00	14.25	2.66
115 ~ 116	-	-	141.07	1.00	100.00	1.00	14.25	2.66
117 ~ 118	-	-	135.96	1.00	100.00	1.00	15.65	2.93
118 ~ 119	-	-	-	-	100.00	1.00	15.65	2.93
120 ~ 121	-	-	-	-	47.91	1.00	11.98	2.24
121 ~ 122	-	-	-	-	70.44	1.00	11.67	2.18
122 ~ 123	-	-	-	-	73.89	1.00	15.74	2.94
123 ~ 124	-	-	-	-	80.25	1.00	15.74	2.94

様式3(急)  建築物の構造の規制に必要な衝撃に関する事項	自然現象の種類	急傾斜地の崩壊	箇所番号	I-111K2108
	告示番号		箇所名	上永吉14
	告示年月日		所在地	茂原市上永吉、早野、綱島、六田台

# 土砂災害警戒区域等の指定の告示に係る図書(様式3)

横断測線の区間	土石等の移動により建築物の地上部に作用すると想定される力				土石等の堆積により建築物の地上部に作用すると想定される力			
	土石等の(移動)高さが1m以下の場合、土石等の移動による力が100kN/m2を超える区域		それ以外の区域		土石等の堆積の高さが3mを超える区域		それ以外の区域	
	力の大きさのうち最大のもの(kN/m2)	土石等の高さ(m)	力の大きさのうち最大のもの(kN/m2)	土石等の高さ(m)	力の大きさのうち最大のもの(kN/m2)	土石等の高さ(m)	力の大きさのうち最大のもの(kN/m2)	土石等の高さ(m)
124 ~ 125	-	-	90.05	1.00	-	-	15.44	2.89
125 ~ 126	-	-	100.00	1.00	-	-	14.79	2.76
127 ~ 128	143.01	1.00	100.00	1.00	-	-	15.49	2.89
128 ~ 129	143.09	1.00	100.00	1.00	-	-	15.49	2.90
129 ~ 130	150.28	1.00	100.00	1.00	-	-	16.05	3.00
130 ~ 131	150.28	1.00	100.00	1.00	16.41	3.07	16.05	3.00
131 ~ 132	150.28	1.00	100.00	1.00	16.82	3.14	16.05	3.00
132 ~ 133	148.68	1.00	100.00	1.00	-	-	16.05	3.00
133 ~ 134	118.35	1.00	100.00	1.00	-	-	14.45	2.70
135 ~ 136	135.32	1.00	100.00	1.00	-	-	16.05	3.00
136 ~ 137	135.32	1.00	100.00	1.00	16.46	3.08	16.05	3.00
137 ~ 138	135.11	1.00	100.00	1.00	-	-	16.05	3.00
139 ~ 140	126.31	1.00	100.00	1.00	-	-	13.97	2.61
140 ~ 141	126.41	1.00	100.00	1.00	-	-	13.97	2.61
141 ~ 142	139.98	1.00	100.00	1.00	-	-	14.71	2.75
142 ~ 143	144.27	1.00	100.00	1.00	-	-	15.64	2.92
144 ~ 145	145.25	1.00	100.00	1.00	-	-	15.02	2.81
145 ~ 146	147.07	1.00	100.00	1.00	-	-	16.05	3.00
146 ~ 147	147.07	1.00	100.00	1.00	-	-	16.05	3.00
147 ~ 148	-	-	100.00	1.00	-	-	16.05	3.00
148 ~ 149	-	-	100.00	1.00	-	-	16.05	3.00
149 ~ 150	-	-	100.00	1.00	-	-	15.83	2.96
150 ~ 151	-	-	100.00	1.00	-	-	11.81	2.21
151 ~ 152	103.57	1.00	100.00	1.00	-	-	11.89	2.22
152 ~ 153	122.73	1.00	100.00	1.00	-	-	13.12	2.45
154 ~ 155	119.71	1.00	100.00	1.00	-	-	13.48	2.52

横断測線の区間	土石等の移動により建築物の地上部に作用すると想定される力				土石等の堆積により建築物の地上部に作用すると想定される力			
	土石等の(移動)高さが1m以下の場合、土石等の移動による力が100kN/m2を超える区域		それ以外の区域		土石等の堆積の高さが3mを超える区域		それ以外の区域	
	力の大きさのうち最大のもの(kN/m2)	土石等の高さ(m)	力の大きさのうち最大のもの(kN/m2)	土石等の高さ(m)	力の大きさのうち最大のもの(kN/m2)	土石等の高さ(m)	力の大きさのうち最大のもの(kN/m2)	土石等の高さ(m)
155 ~ 156	121.01	1.00	100.00	1.00	-	-	13.48	2.52
156 ~ 157	121.01	1.00	100.00	1.00	-	-	12.51	2.34
157 ~ 158	-	-	100.00	1.00	-	-	10.88	2.03
159 ~ 160	-	-	100.00	1.00	-	-	11.50	2.15
160 ~ 161	112.57	1.00	100.00	1.00	-	-	11.92	2.23
161 ~ 162	-	-	100.00	1.00	-	-	11.92	2.23
162 ~ 163	-	-	83.47	1.00	-	-	9.35	1.75
163 ~ 164	-	-	83.47	1.00	-	-	8.85	1.65
164 ~ 165	-	-	72.68	1.00	-	-	8.85	1.65
165 ~ 166	-	-	98.94	1.00	-	-	11.39	2.13
167 ~ 168	-	-	84.82	1.00	-	-	9.91	1.85
168 ~ 169	-	-	84.82	1.00	-	-	10.23	1.91
169 ~ 170	-	-	88.60	1.00	-	-	10.23	1.91
170 ~ 171	-	-	88.60	1.00	-	-	8.72	1.63
171 ~ 172	-	-	95.43	1.00	-	-	9.09	1.70
172 ~ 173	-	-	95.43	1.00	-	-	10.28	1.92
173 ~ 174	-	-	93.61	1.00	-	-	13.73	2.57
174 ~ 175	-	-	93.61	1.00	-	-	13.73	2.57
176 ~ 177	-	-	100.00	1.00	-	-	13.70	2.56
177 ~ 178	-	-	97.57	1.00	-	-	13.70	2.56
178 ~ 179	-	-	76.65	1.00	-	-	10.66	1.99
179 ~ 180	-	-	67.57	1.00	-	-	10.11	1.89
180 ~ 181	-	-	100.00	1.00	-	-	11.87	2.22
181 ~ 182	124.43	1.00	100.00	1.00	-	-	13.11	2.45
182 ~ 183	124.43	1.00	100.00	1.00	-	-	13.11	2.45
183 ~ 184	129.87	1.00	100.00	1.00	-	-	12.92	2.41

様式3(急)  建築物の構造の規制に必要な衝撃に関する事項	自然現象の種類	急傾斜地の崩壊	箇所番号	I-111K2108
	告示番号		箇所名	上永吉14
	告示年月日		所在地	茂原市上永吉、早野、綱島、六田台

